



Уральский
федеральный
университет

имени первого Президента
России Б.Н.Ельцина

БИЗНЕС-ШКОЛА

mba • center

Подготовка кадров для экосистем растущего бизнеса: тренды, вызовы, форматы

*Малышева Лариса Анатольевна,
Д.э.н., профессор,
директор МВА-Центра Бизнес-школы УрФУ*

Мальшева Лариса Анатольевна

- Д.э.н., профессор, IPMA(D)
- Член Совета РАБО
- Ведущий специалист НАСДОБР
- Директор MBA-Центра
- Руководитель MBA (2000),
ПП (1997)
- Участник ФФ-2013,2016,2017
- Автор контент-методики ре-
инжиниринга курсов
«МаршБросок»
- Автор ДинаМИКС ©
- Проекты ВГУЭС, ТОГУ,
РАНХиГС, РУДН, Управление
образования г. Екатеринбурга



План

1. Современные вызовы и тренды
2. Закономерности развития: ДинаМИКС ©
3. Форсайт Образование 2035



1. СОВРЕМЕННЫЕ ВЫЗОВЫ И ТРЕНДЫ

От ресурсной – к рыночной модели, НТИ

ЛОГИКА ИНСТИТУЦИОНАЛЬНЫХ
ПРЕОБРАЗОВАНИЙ

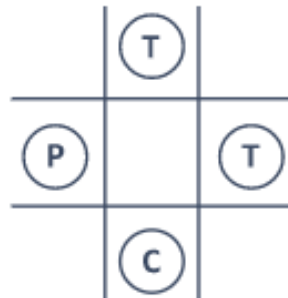
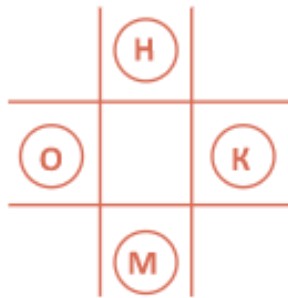

- О Отрасли
- Н Наука
- К Кадры
- М Министерства

- Р Рынки
- Т Технологии
- Т Таланты
- С Сервисы

Национальная технологическая инициатива

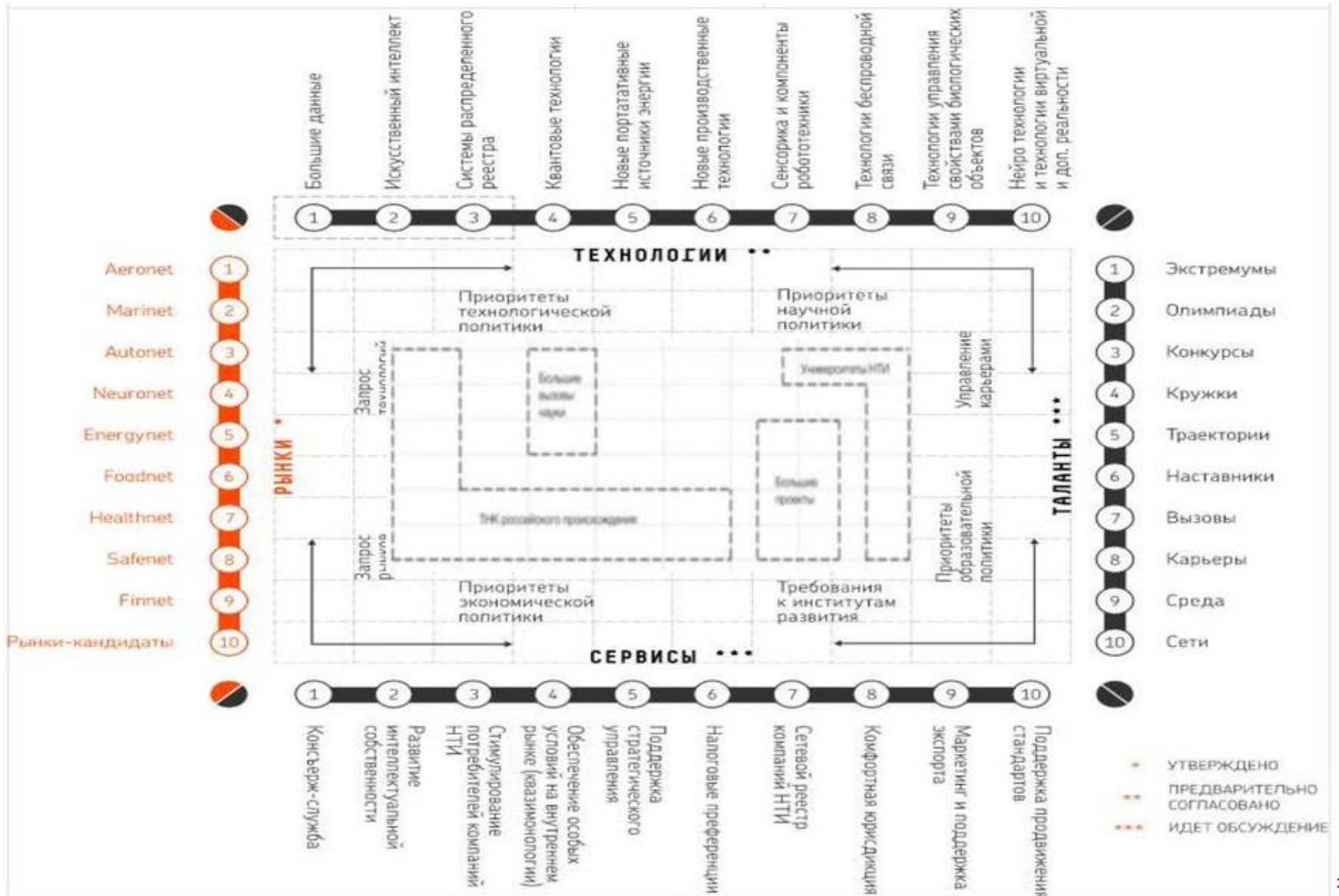

Системная модель компании (IDEF0)

| | | |
|-------|--------------|-------------|
| | Министерства | |
| Наука | Отрасли | Сбыт |
| | Кадры | |

| | | |
|------|---------------------|-----------|
| | Сервис | |
| Tech | Производство | Рынки НТИ |
| | Таланты | |

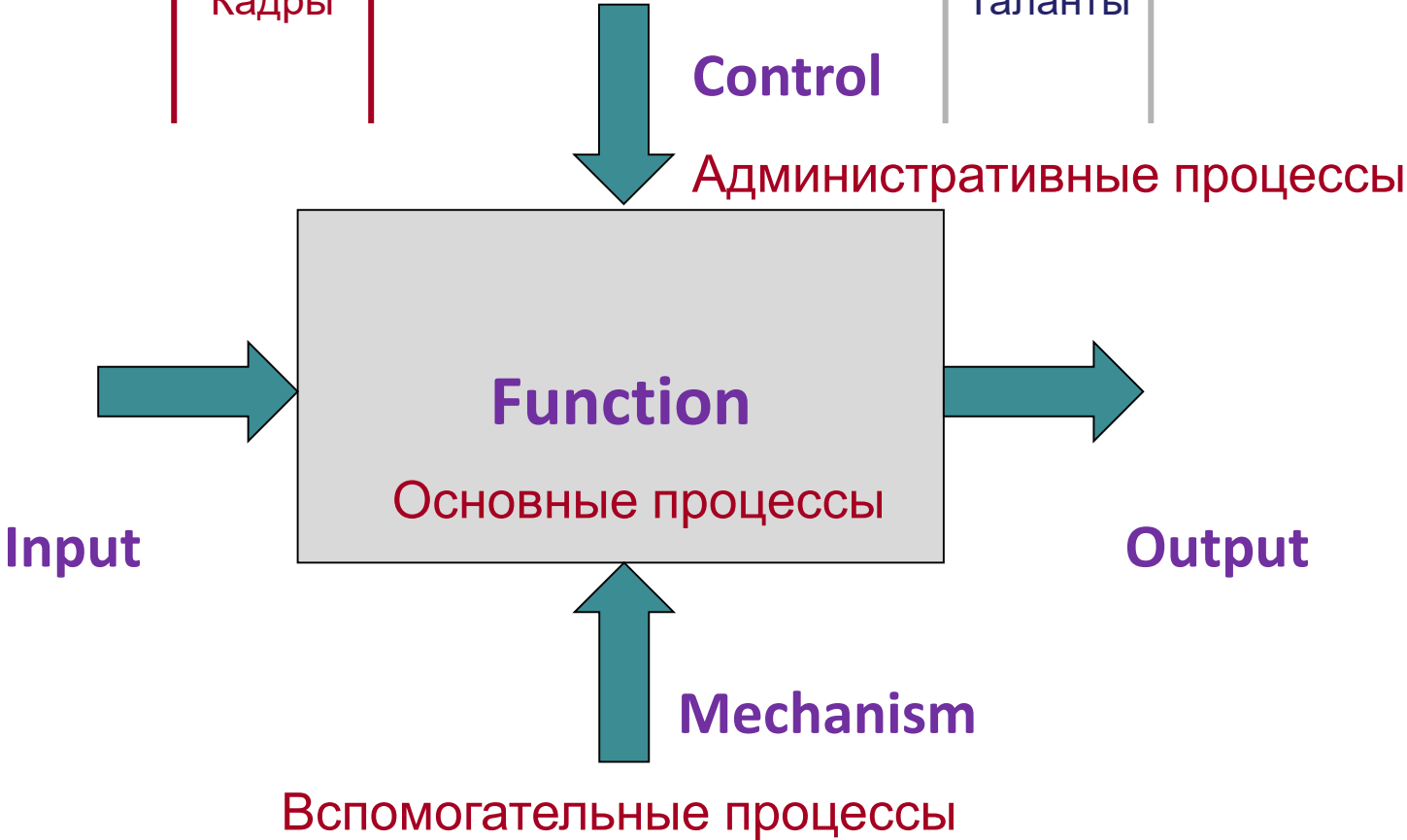

Системная модель: ресурсная vs рыночная

| | | |
|-----|--------------|------|
| | Адм | |
| R&D | Производство | Сбыт |
| | HR, кадры | |

| | | |
|------|--------------|-------|
| | Сервис | |
| Tech | Производство | Рынок |
| | Менеджеры | |

| | | |
|-------|-----------------|-------------|
| | ФГОС Компет. | |
| Наука | ВО | Предприятия |
| | У 1.0 У 2.0 | |

| | | |
|------|----------------|----------------|
| | Приоритеты | |
| Tech | ДПО | Инн Стартап |
| | У 3.0 У 4.0 | |

Цифровая экономика РФ 2025

- 10 компаний мирового уровня в передовых технологических областях: роботостроение, интернет-технологии, виртуальная реальность...
- 10 цифровых сервисов: «умный город», образование, медицина...
- 500 предприятий в передовых сферах
- 30 проектов-исследований в области новых технологий
- 120 000 студентов IT-факультетов
- Центры обработки данных
- Система фильтрации интернет-трафика
- Замена 50% импортного оборудования
- Замена 90% программного обеспечения

10 компетенций Будущего

1. Критическое мышление
2. Эмоциональный интеллект
3. Когнитивная гибкость
4. Коммуникабельность
5. Креативность
6. Управление людьми
7. Сотрудничество
8. Принятие решений
9. Клиентоориентированность и эмпатия
10. Переговоры



2. ЗАКОНОМЕРНОСТІ РАЗВИТТЯ

Бизнес-модели – вчера!

- ✓ Toyota, Wal-Mart, Microsoft...
- ✓ Жизнециклические (И.Адизес, Грейнер...)
- ✓ Матричные (SWOT, BCG, PEST...)
- ✓ Модели (в т.ч. стандарты) различных систем (CRM, SCM, BSC, TQM, ISO, PMI, KPI, MBO, HRM и т.д.)
- ✓ Модели зрелости (EFQM, ОРМЗ...)
- ✓ Canvas (Lean Startup, А.Остервальдер...)

Бизнес-модели - сегодня!

- Business Agility
- Quick Response Management
- Lean Production
- Lean Startup
- Value Based Management
- Проектное управление
- Knowledge Management
- Agile
- Design Thinking
- Scrum
- Визуализация
- Геймификация
- Юберизация

ДинаМИКС© - Динамическая Модель Изменений Корпоративных Стратегий

| Организационные Факторы | Тип рынка | | | |
|-------------------------|----------------------------|-------------------------------------|--------------------------|----------------------|
| | Монополия | Олигополия | Конкуренция | Монопсония |
| Количество компаний | 81-100% | 41-80% | 11-40% | 0-10% |
| Спрос / Предложение | C>П | C>>П | C<П | C<<П |
| Стратегия | Рост объемов производства | Снижение издержек | Дифференциация | Фокусирование |
| Продукт | Типовой | Серии, партии | Сервис | Услуга |
| Бизнес-процесс | BPM, Процессное управление | BPR, BPI, Оптимизация биз-процессов | BR, Реинжиниринг бизнеса | XE, Кросс-инжиниринг |
| Структура | Функционал. | Линейно-функц | Матричная | Смешанная |
| Мотивация | 100/0 | 80/20 | 20/80 | 0/100 |
| Управление проектом | Каскад | PMBoK | Scrum/Agile | DesignThinking |

Ресурсная модель

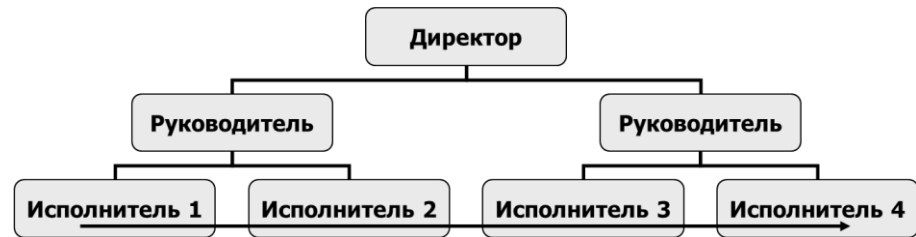
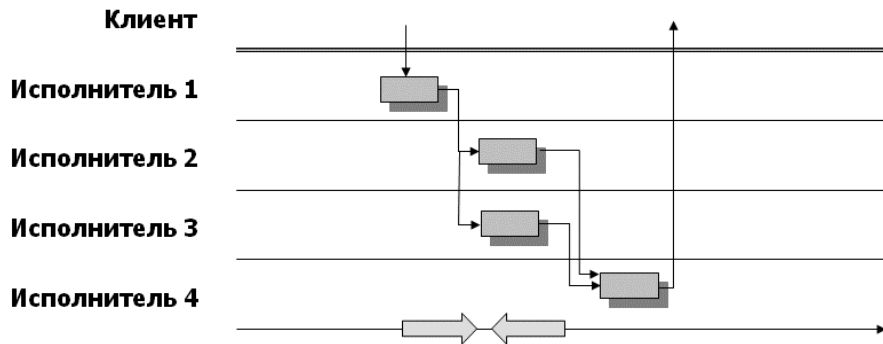
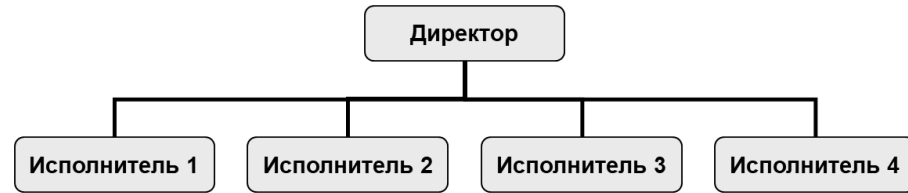
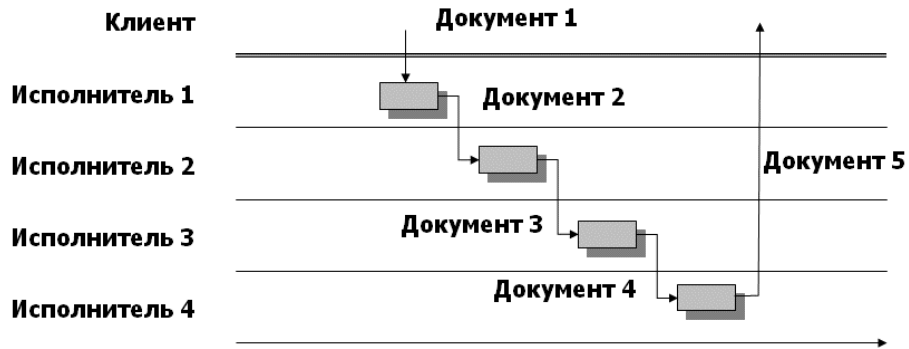

Рыночная модель

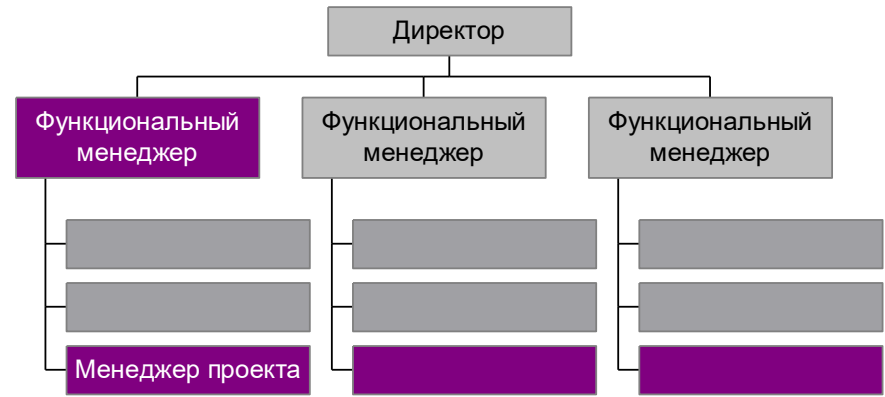
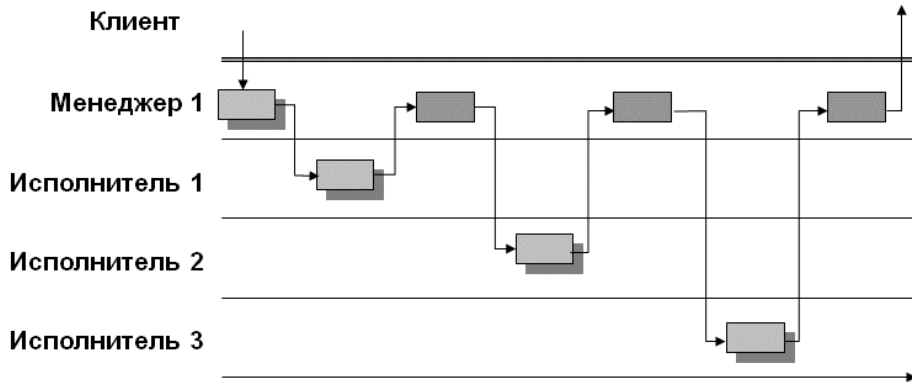

Сбалансированная матрица

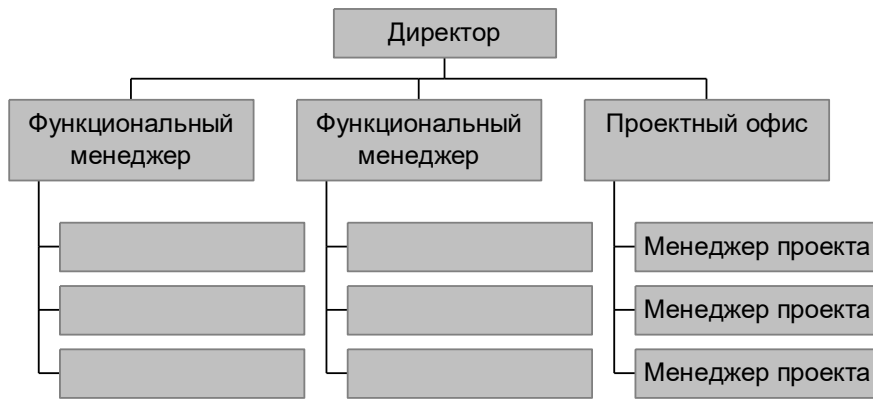

Матричная структура

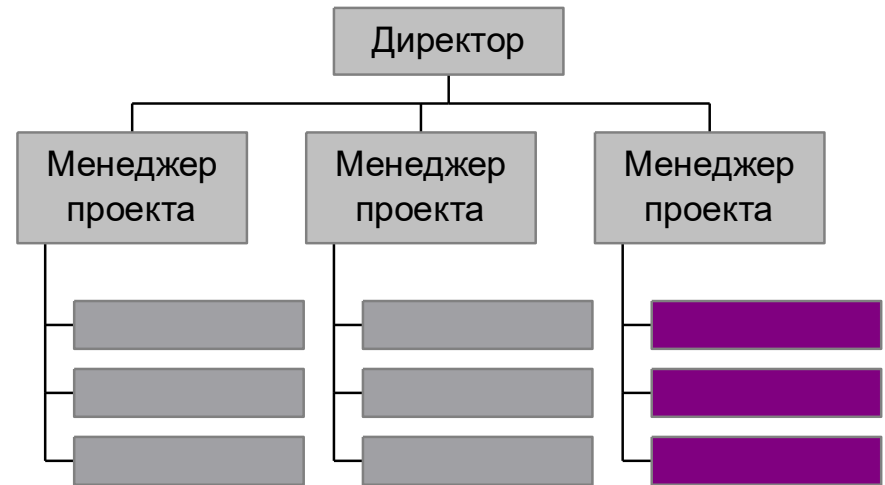

Проектная структура

ДинаМИКС © для образования

| Рынок | Монополия | Олигополия | Конкуренция | Монопсония |
|-------------------|----------------|---------------|--|---|
| Тип рынка | Спрос >> | Спрос > | Предложение > | Предложение >> Количество компаний |
| Стратегия | Стандартизация | Оптимизация | Диверсификация | Фокусирование |
| Тип обучения | ВПО | | ДПО | |
| Продукт | Бакалавриат | Магистратура | Профпереподг. Семинары, тренинги | Инфобизнес нишевый |
| Знания/ Умения | 100/0 | 80/20 | 40/60 | 0/100 |
| ЛПР | Зав.каф. | Рук.программы | Менеджер | Преподаватель |

Индустрия 4.0. К чему все идет?

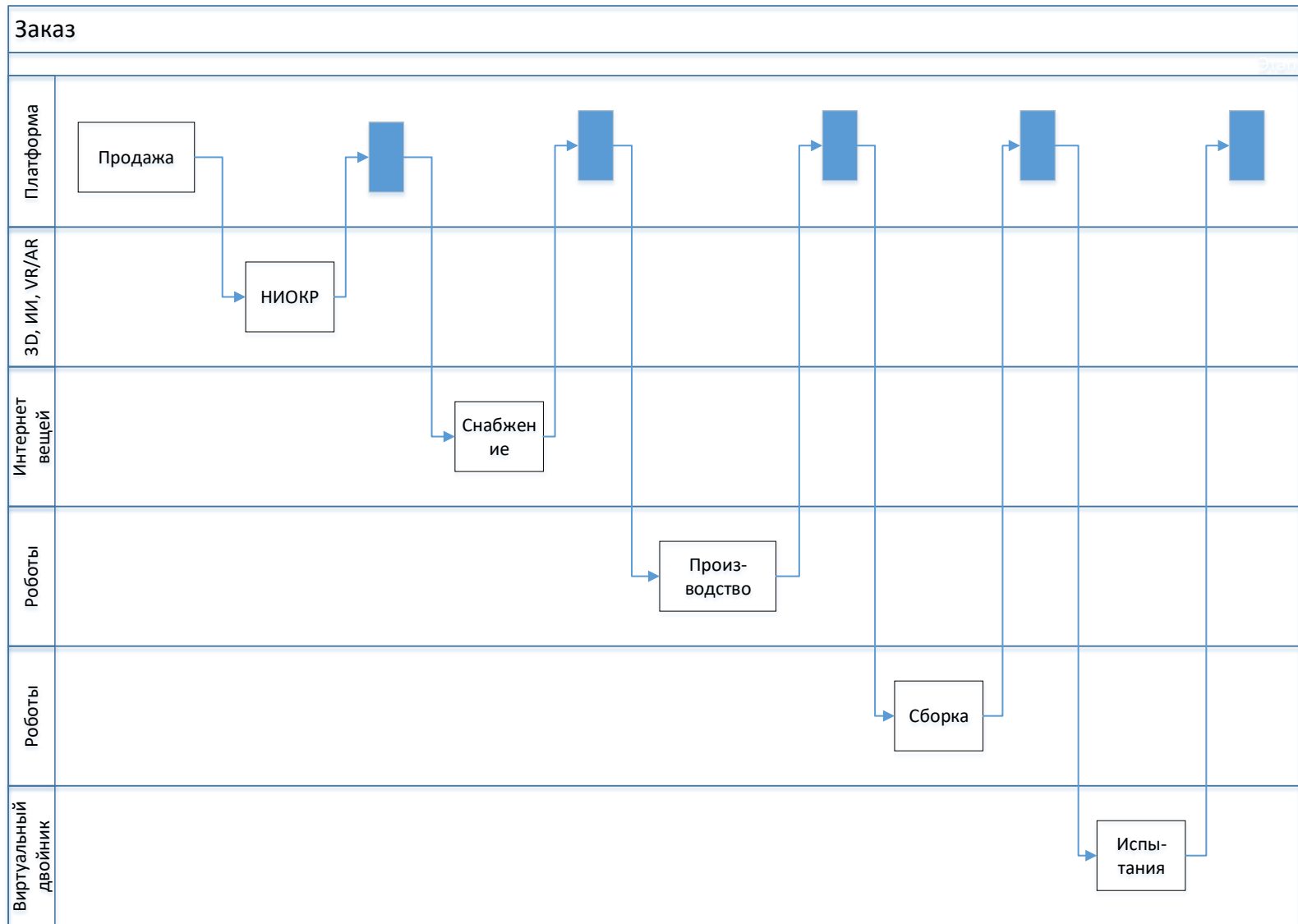

Цепочка инноваций

Административные инновации



Сырье-
вые

Техноло-
гические

Техничес-
кие

Процес-
сные

Продук-
товые

Марке-
тинговые

Организационные инновации



Алгоритм внедрения

1. Бизнес-модель
2. Цели
3. Продуктовый портфель
4. Стратегия ресурсной модели
5. Бизнес-процессы
6. Структура
7. Система мотивации
8. Стратегия рыночной модели

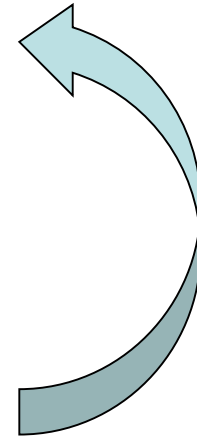



3. ФОРСАЙТ ОБРАЗОВАНИЕ

Форсайт Образование

- Образование 2030 (ФФ 2013):
административные процессы
- НТИ (ФФ 2015):
вспомогательные процессы, платформы
- Форсайт-Навигация 2017:
преподаватели
- Университет 20.35
платформа, носители знаний, сообщества,
траектории, массовое обучение,
индивидуальные траектории

Тренды

- Университет для миллиарда, глобализация
- Развитие виртуальных тьюторов, ботов, игровых сред
- Искусственный интеллект
- Роль «живого» преподавателя
- Наставничество, игрофикация
- Проектная работа, симуляторы, решение реальных задач
- Цифровой «двойник», портфолио

Портрет преподавателя бизнес-дисциплин

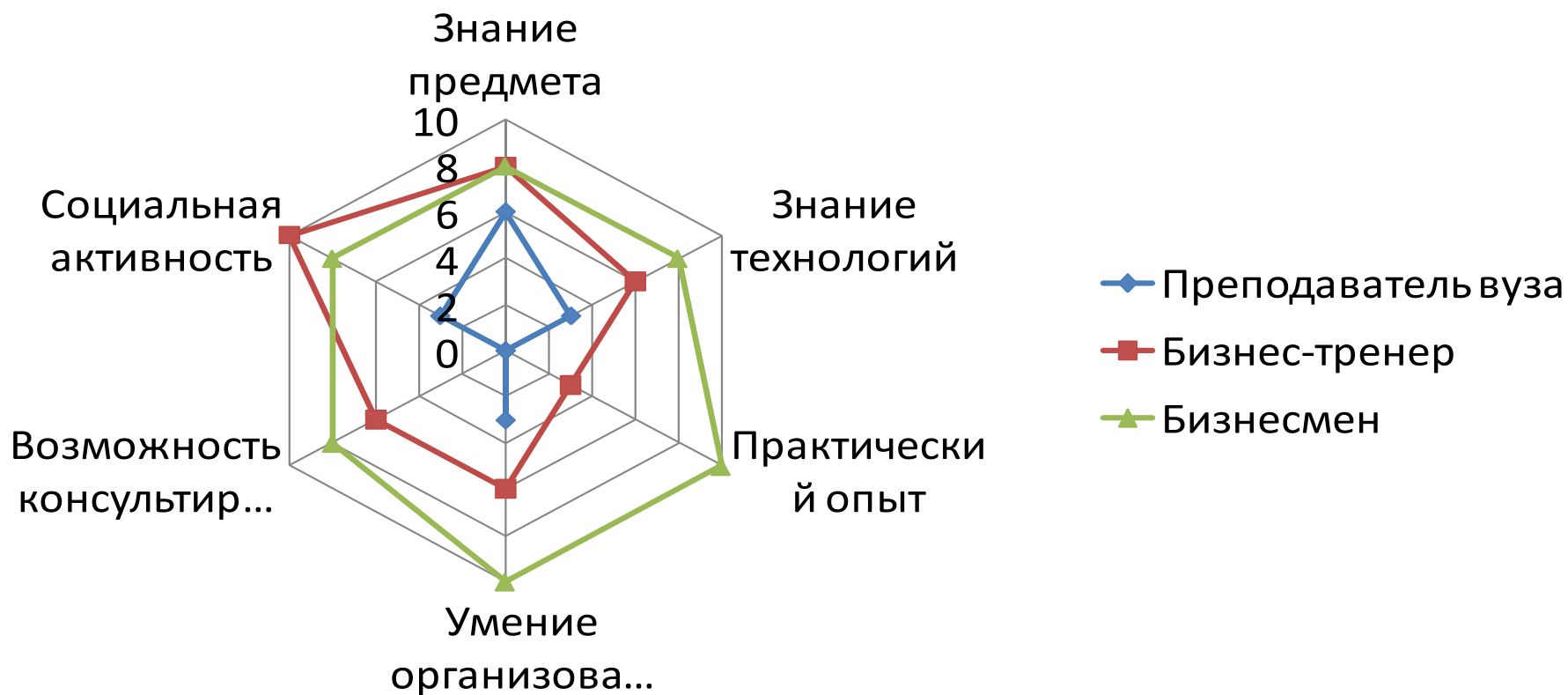

Разница подходов

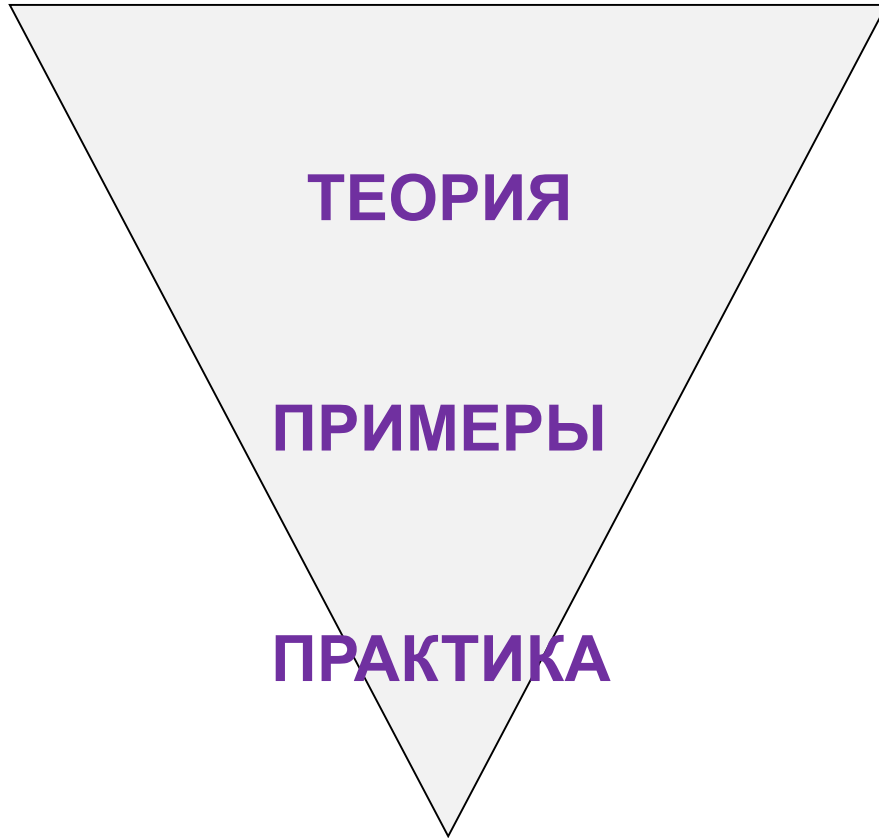

Пример ре-инжиниринга курса

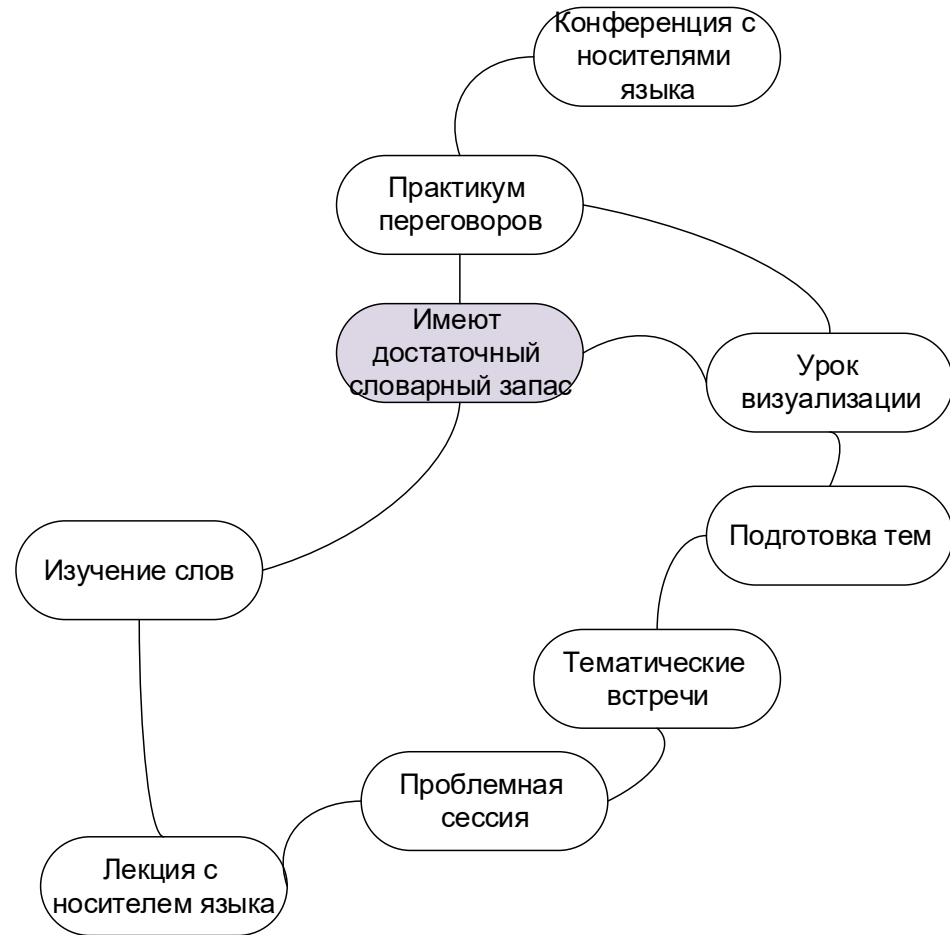
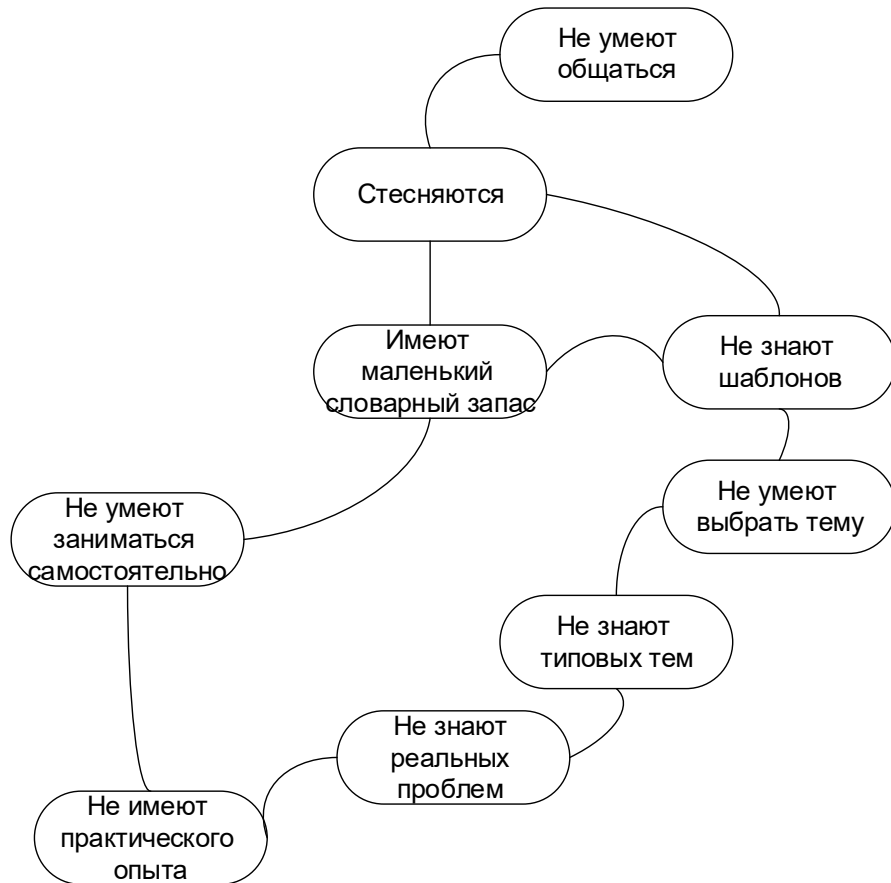

Обучение управленческих команд школ

1. Форсайт-сессия
2. Стратегическая сессия
3. Проектная сессия
4. Стартап-сессия
5. Маркетинг-сессия
6. Концепт-сессия
7. Фасилитационная сессия
8. Предпринимательская сессия
9. Организационная сессия
10. Бизнес-план

Концепт курса

| 72 | Обучение - действием: Преподаватель -> Слушатель | | | | Слушатель - > Преподаватель | | |
|------------------------|--|--------------------|-------------------|-----------------------|--------------------------------------|----------------------|-------------------|
| Формат | Очно | | On-line | | | | |
| Треки | Проектный трек | Коуч-трек | Методический трек | Консультационный трек | Лидерский трек | Практический трек | Командный трек |
| Модули / Форматы | Сессии | Краш-тест проектов | Видео-уроки | Вебинары | On-line-тест | Межмодульные проекты | Групповые проекты |
| Стартап-сессия | 8 | | 3 | 1 | 1 | | |
| Проблемная сессия | 8 | | 3 | 1 | | | |
| Проектная сессия | 8 | | 3 | 1 | | | |
| Фасилитационная сессия | 8 | | 3 | | | | |
| Проектный офис | | | | | | 6 | 2 |
| Подготовка презентации | | | | | | 2 | 2 |
| Реализация проектов | | | | | | 4 | 4 |
| Защита проектов | | 4 | | | Итоговый тест | Итоговая презентация | Защита |
| Реализация проектов | | | | | | | Реализация |
| Итого: | 32 | 4 | 12 | 3 | 1 | 12 | 8 |
| | Технологии | Консультации | Инструменты | Методики | Знания | Навыки | Умения |
| | Процесс: Непрерывный рейтинг | | | | Результат: Модель компетенций | | |

Индустрия 4.0 в образовании

- Образование 1.0
- Образование 2.0
- Образование 3.0. Университет 20.35
- Образование 4.0

Стратегии образования

- Реальные проекты, Олимпиады (Иннополис)
- Кружковое движение
- Национальная технологическая платформа
- WorldSkills
- Наставничество
- Сириус, Кванториум
- Развитие талантов

Выводы

1. Стратегия: ресурсная + рыночная
2. Разные бизнес-модели, объекты, уровни
3. Ресурсная – устойчивость, безопасность
4. Рыночная – развитие, перспективы
5. Основа – цифровые технологии
6. Последовательность: административные и организационные инновации, затем – основные



Уральский
федеральный
университет

имени первого Президента
России Б.Н. Ельцина

БИЗНЕС-ШКОЛА

ВРЕМЯ ПЕРЕМЕН!

director@mba-urfu.ru

<http://LarisaMalysheva.ru>

+7 912 28 94 965